

## FORNE ALIMENTADORA EM CORRENTE CONTINUA COM DIP-SWITCH - TC/ECOFLAT15

### CARACTERÍSTICAS ESPECIAIS E TÉCNICAS:

- Potência: 14,7W;
- Tensão de alimentação: 220 ÷ 240V;
- Multicorrente : 250mA ÷ 350mA;
- Eficiência máxima ( $\eta$ ): > 87%;
- Ripple de corrente de saída :  $\leq 3\%$ ;
- Alimentador multipotência fornecido com DIP-SWITCH para seleção da corrente de saída;
- THD:  $\leq 30\%$
- Garantia: 5 anos ( $T_c < 65^\circ\text{C}$ );
- Invólucro: Caixa plástica;
- Classe de proteção: II ;

- Uso em ambiente interno;
- Proteções: contra superaquecimento e curto circuito; contra picos de tensão de rede; contra sobrecarga;
- Certificações: ENEC 05; Kema ;CCC e EAC

**LANÇAMENTO**



CÓDIGO	POTÊNCIA (W)	TENSÃO (VDC)	CORRENTE (mA)	FATOR DE POTÊNCIA ( $\lambda$ )
TC/ECOFLAT15	14,7	30 ÷ 42	250mA ÷ 350mA	>0,95

### DIMENSÕES:

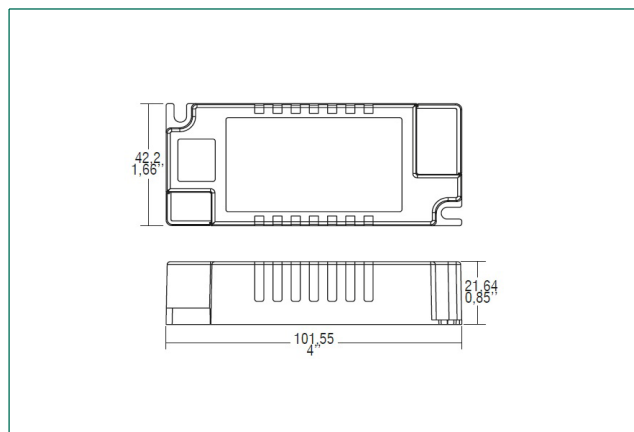

### DIAGRAMA DE INSTALAÇÃO:

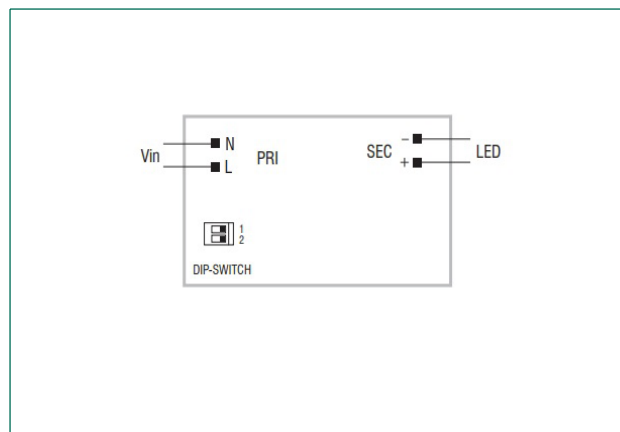

### NORMAS DE REFERÊNCIA

- EN 50172 (VDE 0108) /EN 55015 /EN 60598-2-22/ EN 61000-3-2 /EN 61000 -3 / EN 61347-1 / EN 61547 / EN 62384 EN 61347-2-13 /EN 61547 /EN 62384 EN 61347-1 /EN 61347-2-13 /EN 61547 /EN 62384
- Equipamentos a serem instalados conforme orientação da NBR IEC 60598-1 Luminárias Parte 1 : Requisitos Gerais e Ensaio

Distribuição

